

УДК: 377:371.1

DOI: 10.15587/2313-8416.2016.67719

СТРАТЕГІЧНА ТРАЄКТОРІЯ СИСТЕМНОЇ МОДЕРНІЗАЦІЇ ОСВІТИ В КОНТЕКСТІ ПІДВИЩЕННЯ ЇЇ ЯКОСТІ

© М. О. Кириченко, Г. А. Дмитренко

Обґрунтовується стратегічний напрям модернізації національної системи освіти, яка розглядається, з одного боку, як органічна частина всієї системи державного управління, а з іншого боку, сама складається з взаємопов'язаних ступенів: дошкільної, шкільної, професійної, післядипломної освіти а також діючих районних, обласних, центральних органів управління освітою на єдиній об'єднуючій платформі – ідеології еколюдиноцентризму

Ключові слова: *якість освіти, модернізація, еколюдиноцентризм, культура цільового управління, індекс аналітично-пізнавальної активності*

Author substantiates the strategic direction of modernization of a national education system, considered on the one hand as the organic part of all system of public administration, and on the other hand, itself consists of the interconnected steps: preschool, school, professional, postdegree education, and also the operating regional, regional, central governing bodies of education on the uniform uniting platform - ideology to an ecohumanocentrism.

Determined the primary directions of modernization of educational institutions within the context of promoting personal fulfillment during life. Specifically, from these positions educational institutions must prepare graduates by such means, in order to they, from one side, would correspond to the requirements of the labor market. And from the other side, they correspond to the requirements of future self-realization in the field of labour activity, i. e., it is needed to inoculate a desire constantly to get new knowledge, abilities of them to analyse and orient this desire to them, including to the self-knowledge of "own self" by the path of active development of analytic-cognitive activity.

Arriving at such strategic aims is impossible without the modernized activity of educational establishments of all stages. Through the goal orientation of activity of these establishments and state administrative structures of education on the assistance of self-realization of personality during life is system-forming idea of modernization of a national education system

Keywords: *quality of education modernization, ecology and people centrism, culture management target index analytical and cognitive activity*

1. Вступ

Сьогодні Україна знаходиться у стані системної кризи, яка охопила всі сфери організації суспільства: політичну, економічну, соціальну, культурну. Між собою всі ці сфери взаємопов'язані таким чином, що неможливо вийти з кризи в одній зі сфер без допомоги інших.

В цьому сенсі особливе значення має культурна сфера організації суспільства, в якій ключову роль відіграє національна система освіти.

Справа в тому, що кожна з вищезазначених сфер базується на людській діяльності. І криза в кожній з цих сфер є наслідком якості цієї людської діяльності залежною від якості трудового потенціалу.

Оскільки людська діяльність організується владою, тому першопричиною виникнення криз є якість представників цієї влади, тобто управлінської еліти, яка складає «верхівку» трудового потенціалу країни.

Отже, немає сенсу доводити, що якість трудового потенціалу, ключова якість управлінської еліти, багато в чому є продуктом національної системи освіти. Це і обумовлює фундаментальну, основоположну роль національної освіти в контексті здійснення суттєвої трансформації процесів в Україні. Але остання, на думку всесвітньо відомого громадського діяча, дійсного члена Римського клубу, великого па-

тріота України Богдана Гаврилишина, не вдається, «бо при владі немає порядних, патріотичних, компетентних людей» [1]. Саме тому немає альтернативи дійсній модернізації національної системи освіти в напрямку підвищення її якості.

2. Літературний огляд

Питанням якості освіти в Україні, як в цілому національної системи, так і окремих її ступенів – дошкільної, шкільної, вищої, післядипломної – присвячено дуже багато праць вітчизняних вчених, практиків, які не можливо перелічити. Але всі вони мають локальний характер, лише фрагментарно визначаючи окремі теоретичні чи технологічні рішення, які практично не впливають на загальне підвищення якості освіти. Як наслідок, більшість учнів не дуже охоче відвідують школу, випускники шкіл не можуть визначитися з майбутньою професією, а випускники вищих навчальних закладів почувають себе невпевнено на ринку праці із-за невідповідності його вимогам (чи вимогам роботодавців) [2].

Досі ще не визначена та стрижнева наскрізна ідея підвищення якості національної системи освіти, якій повинна підкорятися взаємопов'язана діяльність всіх навчальних закладів та державних управлінських структур. Саме в такому контексті автори бачать реальне підвищення якості національної системи освіти.

В той же час визначенню такої системотворчої ідеї не сприяли ні Закон України «Про освіту» [4], ні Закон України «Про вищу освіту» [7]. В останньому цілий розділ (V) присвячено забезпеченню якості вищої освіти. Але, на жаль, головним пріоритетом відокремлено діяльність Національного агентства з вирішення цієї проблеми як «...бюрократичної надбудови для контролю». Але сама якість освіти досягається в навчальних закладах, які потребують наукової і організаційної допомоги в підвищенні якості своєї діяльності, а не контролю над цією діяльністю.

Сьогодні вже з'являються праці вітчизняних вчених, які стають підґрунтям для системної модернізації національної системи освіти саме через визнання системотворчої ідеї [1, 5, 6, 8, 11]. Мова йде про обґрунтування філософії еколюдиноцентризму в якості національної ідеї і загальної ідеології розвитку Української держави на майбутнє. Стрижнем такої ідеології є всебічно сприяння самореалізації особистості у всіх сферах її життєдіяльності в рамках загальнолюдської моралі і національної свідомості. При цьому вже визначено, що якість діяльності владних структур пов'язана з її цілеорієнтацією на підвищення якості життя громадян (*далі – ЯЖТ*) сіл, селищ, міст, що характеризують одночасно рівень їх самореалізації через ступінь задоволення первинних потреб, задоволення яких знаходиться в компетенції влади [1]. Розгляд ролі системотворчої ідеї – сприяння самореалізації особистості – в підвищенні якості національної освіти тільки починається.

3. Мета дослідження

Розкриття концептуальних підходів до підвищення якості діяльності закладів і установ всіх ступенів і рівнів національної освіти в контексті сприяння самореалізації особистості впродовж життя як системоутворюючої ідеї.

Досягнення вищезазначеної мети обумовлено відповіддю на два кардинальні запитання. Перше – що треба надати дитині в дошкільному навчальному закладі, учню в школі і професійно-технічному навчальному закладі, студенту в ВНЗ, а фахівцю – у закладах післядипломної освіти, щоб це сприяло самореалізації їх особистості впродовж життя? Друге питання – яким чином зробити так, щоб всі заклади і структури освіти (вірніше, їх персонал, включаючи перших і інших керівників) «працювали» на таке сприяння?

Розпочати відповідати на ці запитання є сенс з проблеми якості вищої освіти, де неопосередковано формується трудовий потенціал країни. При цьому, дошкільна і шкільна освіта грають надважливу забезпечуючу роль в такому формуванні, яку розглянемо пізніше.

4. Можливості реалізації системоутворюючої ідеї в професійній освіті, зокрема, в діяльності вищих навчальних закладів

З позиції реалізації на практиці ідеології еколюдиноцентризму вищі навчальні заклади повинні готувати випускників таким чином, щоб вони, з одного боку, відповідали вимогам ринку праці (робото-

давців), а з іншого боку, відповідали вимогам самих випускників щодо їх майбутньої самореалізації в сфері трудової діяльності.

Тому відповідь на перше запитання розподіляється по двох органічно пов'язаних напрямках. Один напрям пов'язаний з вимогами роботодавців на сьогодні і найближчу перспективу. Мова йде про підготовку конкурентоспроможних випускників. Саме конкурентоспроможний випускник характеризує якість діяльності кожного професійного закладу. В цьому сенсі випускник повинен, в першу чергу, володіти актуальними професійними знаннями та вміннями. Але з боку роботодавців є ще певні вимоги до професійно-особистісних якостей майбутнього фахівця.

Роботодавець знає, що найбільш продуктивним є той працівник, який має природні професійно-особистісні якості, адекватні до тієї роботи, яку він виконує, тобто для якого праця є «сродною» (за Г. Сковородою).

Але не має сенсу доводити, що фактор «сродності» праці має найважливе значення також для самореалізації самого працівника у трудовій сфері, маючи на увазі той факт, що улюблена робота дає радість.

Тому другий напрям відповіді на перше запитання пов'язаний з обов'язковим визначенням природних професійно-особистісних якостей людини в контексті її самореалізації у сфері трудової діяльності.

Отже, головним індикатором якості діяльності професійних навчальних закладів є конкурентоспроможний випускник, який відповідає вимогам (потребам) роботодавця і одночасно особистим потребам самореалізації в трудовій сфері. Тому заклади професійної освіти повинні надавати студентам актуальні знання та вміння, які необхідні сьогодні і завтра (потім вони застарівають), а також допомогати їм визначитись з власними професійно-особистісними якостями, щоб сприяти наближенню випускників до повної самореалізації в сучасному інноваційному суспільстві.

Підготовка конкурентоспроможного випускника здійснюється за траєкторією спеціального професійного стандарту – паспорту компетентності за кожною спеціальністю, яка складається за допомогою роботодавців за сприянням державних Центрив зайнятості [9]. Цей стандарт включає три основних розділи: вимоги до професійно-особистісних якостей, вимоги до потрібних знань, вимоги до потрібних вмінь, які є актуальними на момент появи випускників на ринку праці. Але актуальні знання і вміння через деякий період часу застарівають і знижують конкурентоспроможність фахівців. В такому разі освіта дає людині «рибу» на декілька днів, а не вчить його «ловити рибу», щоб нагодувати її на все життя. А, насправді, потрібно і те і інше.

Подальші дослідження індикаторів якості вищої освіти привели до визначення ще одного індикатора, а саме – конкурентоздатного випускника [9]. Відмінність конкурентоздатності від конкурентоспроможності полягає в тому, що в першому випадку орієнтація йде на актуальність сьогодення, а не на спроможність мати актуальні знання і вміння в любий період часу впродовж життя. Та не тільки профе-

сійні знання та вміння, а ще й здібність пристосовуватися до змінних зовнішніх умов діяльності.

Тому перше питання має продовження: що треба надати студенту, щоб він був не тільки конкурентоспроможним на сьогодні і найближче майбутнє, а і впродовж всього життя?

Мова йде про тріаду технологічних напрямів покращення якості професійної освіти, які підпорядковуються одній системоутворюючій ідеї, а саме – сприяння самореалізації людини впродовж життя.

Перший технологічний напрям – це розвивати у студента аналітичну пізнавальну активність (далі – АПА). Саме така активність дозволить фахівцю постійно оновлювати знання та відбирати ті, які будуть корисними в професійній діяльності та інших сферах життєдіяльності.

Другий технологічний напрям – це сконцентруватися на наданні студентам не тільки актуаль-

них знань та вмінь (в контексті підвищення конкурентоспроможності випускників), а і ключових наукових «ядер» знань з кожної дисципліни, як підґрунтя розвитку АПА на фундаментальній основі.

Третій технологічний напрям – це прищеплення інтересу студентів до самопізнання свого «Я» – своїх професійно-особистісних якостей, рис характеру, здібностей, моральних якостей і здоров'я, психомоторних якостей та соціуму. Саме таке знання дозволить випускнику (а потім – фахівцю) пристосуватися в майбутньому до різних соціумів змінних умов трудової діяльності та інше.

Таким чином, визначається двохступенева модель підвищення якості діяльності навчальних закладів, в першу чергу – ВНЗ, в контексті реалізації вищезазначеної системоутворюючої ідеї, яку представлено на рис. 1.



Рис. 1. Двохступенева модель підвищення якості діяльності навчальних закладів професійної освіти: 1 – відповідність професійно-особистісних якостей випускника обраній професії; 2 – високий рівень засвоєння актуальних знань; 3 – високий рівень оволодіння актуальними вміннями; 4 – високий індекс аналітично-пізнавальної активності (АПА); 5 – поглиблене самопізнання свого «Я», в першу чергу професійно-особистісних якостей, рис характеру, здібностей, моральних якостей, здоров'я; 6 – високий рівень засвоєння фундаментальних «ядер» знань з кожної дисципліни

Немає сенсу доводити, що підготовка конкурентоспроможних випускників вкрай потрібна для їх працевлаштування і одержання ними повного досвіду роботи з обраної професії. Тому альтернативи такій підготовці немає. Достатньо чітко визначається вже і шлях такої підготовки та оцінка рівня конкурентоспроможності через порівняння досягнень випускників з параметрами паспорту компетентностей – професійного стандарту. Останній, повторюємо, формується за допомогою роботодавців при неопосередкованій участі державних Центрів зайнятості [9]. Саме в цьому напрямку повинне діяти Національне агентство із забезпечення якості вищої освіти (але це не є предметом нашої статті).

Інша справа, коли мова йде про підготовку конкурентоздатних випускників. Оскільки тут немає

стандартів, мова може йти тільки про високі показники щодо індексу аналітично-пізнавальної активності (АПА), знання параметрів власної особистості, засвоєння фундаментальних «ядер» знань.

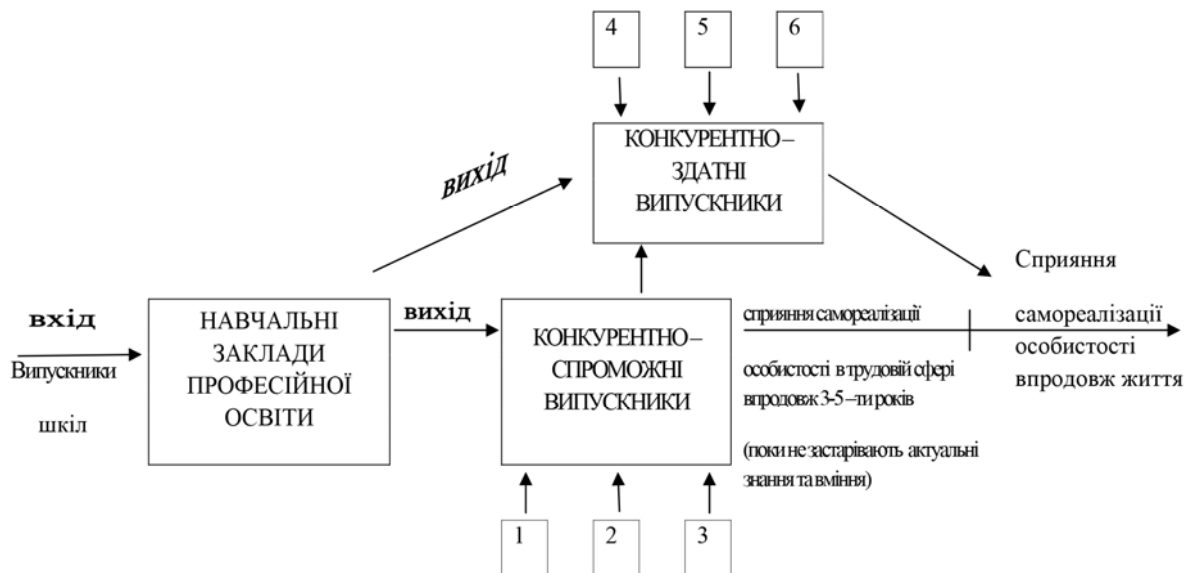
В той же час стає очевидним, що заклади вищої освіти невмозмі забезпечити ні високий розвиток аналітично-пізнавальної активності, ні глибоке пізнання студентами власного «Я». Для цього недостатньо часу, маючи на увазі, що кожна людина, як особистість, складає цілий мікрокосмос. Вже абітурієнт повинен мати певний багаж в цьому напрямку, щоб в закладах вищої освіти лише продовжити процеси нарощування рівня аналітично-пізнавальної активності та поглиблення знань про себе, як особистості. Тому виникає необхідність звернутися до попередньої ланки освіти, а саме – до шкільної освіти.

5. Можливості реалізації системоутворюючої ідеї в шкільній освіті

Продовжуємо відповідати на перше запитання: що треба надати учням в школі і професійно-технічному навчальному закладі, щоб це сприяло самореалізації їх особистості впродовж життя.

В контексті реалізації компетентного підходу вже звісні дві ключові компетентності, які потрібно надавати учням в школі. Одна з них – це навчити дітей вчитися чи розвивати здатність до навчання впродовж життя, друга – навчити жити разом у мультикультурному суспільстві. Автори повністю згодні, що обидві компетентності є дійсно ключовими і це не викликає ніякого сумніву.

Але проблема в тому, що далі розмов в цьому напрямку справа не йде. Вірніше, якимось чином вона йде лише завдяки ентузіазму окремих креативних керівників чи вчителів. Але в цілому система шкільної освіти «топчється» на місці.

На думку авторів, такий стан вирішення проблеми підвищення якості шкільної освіти на основі реалізації компетентного підходу обумовлений двома головними причинами: відсутністю бачення шляхів її вирішення і відсутністю бажання управлінських структур у розробці стратегії та технології для навчання учнів вчитися та жити разом в різних соціумах.

Щоб підійти до цього питання на науковій основі з управлінської позиції, треба, в першу чергу, виявити ключову ланку в кожній окремії з вищезазначених компетентностей.

Наприклад, що означає «навчити дитину вчитися»? Це означає головне: розвивати в дитини аналітично-пізнавальну активність, що і буде ключовою ланкою в розробці стратегії надання цієї компетентності учням.

А щоб «навчити дитину жити разом в мультикультурному суспільстві», треба обов'язково розпочати підвищувати рівень загальнолюдської моралі, як елемент знання свого «Я», і знання іноземних мов, в першу чергу англійської. Сутність загальнолюдської моралі базується на повазі особистості до інших людей і природи. Це і буде ключовою ланкою процесу формування в учнів вищезазначеної компетентності, що повністю відповідає всім заповідям християнської та інших релігій.

Отже, визначення головних ланок формування ключових компетентностей стає першим кроком в цілому процесі, на якому потрібно сконцентруватися. Другий крок не можливо здійснити без використання сучасних досягнень в такій специфічній галузі нечіткої математики, якою є факторно-критеріальна кваліметрія (наука про методи кількісної оцінки якісних явищ).

Справа в тому, що якщо зуміти виміряти в учнів рівень аналітично-пізнавальної активності, чи рівень моральності та наявності інших якостей, тоді стає можливим свідоме управління процесом їх підвищення на основі самовдосконалення. У протилежному випадку розмови біля цих ключових компетентностей ніколи не закінчаться якимись результатами,

які можна спостерігати і бачити.

Особливість вимірювання рівня наявності якостей особистості на факторно-критеріальній основі полягає в тому, що в цьому процесі можуть приймати участь батьки, вчителі та самі учні після усвідомлення сутності цього вимірювання. Як тільки таке усвідомлення стане наявним, кількісна оцінка стає інструментом самоудосконалення для учнів.

Таким чином, визначається достатньо чітко два органічно пов'язаних технологічних напрями підвищення якості діяльності закладів шкільної освіти. Вони орієнтовані на сприяння самореалізації учнів у майбутньому житті через використання факторно-критеріальної кваліметрії. Саме кількісна оцінка якісних явищ надає можливість вирішувати питання формування у дітей інтересу до засвоєння головних компетентностей. Тому першим (основоположним) напрямом стає діагностика рівня аналітично-пізнавальної активності шляхом визначення індексу АПА, а потім знаходження педагогічних шляхів його підвищення. Другим важливим технологічним напрямом стає така діагностика якостей особистості учнів, яка б викликала у них прагнення знати себе. Це вже буде основою для удосконалювання тих якостей, які самі учні визнають недостатньо розвиненими.

Чому обидва напрями є органічно взаємопов'язані? Тому, що розвинена аналітично-пізнавальна активність орієнтується не тільки на професійні знання чи знання про оточуючий світ, а також на самопізнання учнями свого «Я», в першу чергу, професійно-особистісних якостей (потім характеру, здібностей, цінностей, моральних якостей, здоров'я, психологічних якостей, соціотипу та інших).

Без розвитку АПА неможливо прищепити учням інтерес до самопізнання, як підґрунтя самовдосконалення.

В цьому сенсі показовими є думки Г. Сковороди про «сродність» кожної людини до певного виду діяльності, яка виявляється через самопізнання. При цьому людина, яка своєчасно розпізнає свою «сродність», стає (за Г. Сковородою) справді щасливою [10].

Крім того, слід дуже важливу увагу звернути на ту особливість навчання, яка пов'язана з бажанням самих учнів вчитися. Без такого бажання ефект від навчання мінімальний. З цього приводу Г.Сковорода також висловив свою думку. Він стверджував, що завдання наставника – не нав'ювання, не інтелектуальний диктат, а недокучлива, делікатна допомагаюча, який займається пошуком свого істинного призначення, «сродності» [10].

Тобто, прищепити учням бажання постійно одержувати нові знання і вміння, їх аналізувати (з метою визначення головного) та орієнтувати це бажання, в тому числі, на самопізнання свого «Я» стає пріоритетним напрямом модернізації діяльності закладів шкільної освіти саме в контексті системоутворюючої ідеї – сприяння самореалізації особистості впродовж життя.

Інакше кажучи, треба пробудити в учнів внутрішню мотивацію не тільки до накопичення знань, в тому числі про себе, а ще й необхідно викликати в них бажання до самоудосконалення.

На думку авторів, це практично неможливо зробити без використання досягнень факторно-критеріальної кваліметрії. Спробуємо розглянути це на прикладі підвищення рівня моральності учнів, як ключової ланки оволодіння компетентністю «жити разом». Дійсно, ніякі традиційні методи виховання у школі не

дають помітних результатів. Що закладено в родині, те лише незначно може бути скореговано у школі. Така ситуація на сьогоднішній день. Але ситуація може суттєво змінитися, якщо розпочати вимірювати рівень моральності учнів за певною методикою на основі використання факторно-критеріальних оцінювальних моделей (табл. 1). Оскільки предметом статті не є розкриття сутності цієї кваліметрії, розглянемо лише фрагмент моделі, яка більш повно розкрита в науковій [11] та навчально-методичній [12] літературі.

Таблиця 1

Фрагмент факторно-критеріальної моделі оцінки рівня моральності особистості

Фактори	Вагомість факторів (В)	Критерії факторів (К)	Значимість критеріїв
1. Рівень людяності	В1=0.32	1. Завжди допомагає людині, яка потрапила у скрутне становище.	1.0
		2. Часто надає допомогу, але не завжди охоче.	0.75
		3. Ніколи допомагає.	0.5
		4. Частіше не допомагає, ніж допомагає.	0.25
		5. Ніколи не допомагає.	0.0
2. Рівень надійності	В2=0.25	1. Ніколи не підводить оточуючих, завжди виконує свої обіцянки.	1.0
		2. Частіше виконує, ніж не виконує.	0.75
		3. Виконує свої обіцянки, але після нагадування.	0.50
		4. Частіше не виконує, ніж виконує.	0.25
		5. Ніколи не виконує свої обіцянки.	0.0
3. Рівень ввічливості	В3=0.18	1. Завжди тактовний, ніколи не травмує оточуючих.	1.0
		2. Рідко дозволяє собі безтактність по відношенню до оточуючих.	0.75
		3. Іноді буває безтактним.	0.50
		4. Дозволяє собі грубість.	0.25
		5. Постійно грубить і травмує оточуючих.	0.0
4.		
Разом	1.00		

Приклад розрахунку: за першим фактором обрано критерій 2, значимість якого 0.75; за другим фактором обрано критерій 3 – 0.50; за третім фактором – критерій 4 – 0.25. Результат буде наступним: $0.32 \times 0.75 + 0.25 \times 0.50 + 0.18 \times 0.75 + B_4 \times K \times 4 + B_5 \times K \times 5 + \dots + B_n \times K \times n =$. Якщо не рахувати вагомість факторів, то за наведеним прикладом рівень (індекс) моральності складає $(0.75 + 0.50 + 0.25) : 3 = 0.50$

Наведений в табл. 1 фрагмент оцінювальної моделі є одночасно анкетною для оцінювання поступків учнів з боку батьків, вчителів, однолітків і, на решті, головне – самих учнів (на основі самооцінки) за певними критеріями. Тобто, розкрито принципову можливість рівня моральності учнів, як специфічної якості особистості через спостереження поступків по відношенню до оточуючих. Підвищенню

цього рівня буде сприяти, по-перше, усвідомлення учнями змісту моральності, як прояву через вчинки поваги до інших людей (батьків, вчителів, однолітків, знайомих і незнайомих на вулиці та інше). По-друге, результати системно-періодичних вимірювань у вигляді чітких однозначних показників (індексів) дають змогу наочно бачити динаміку змін в часі. По-третє, з'являється можливість порівнювати свої індекси з індексами однолітків через побудову рейтингів. При розумному використанні можливостей порівняння є всі шанси визвати змагальність між учнями, як всезвісний мотиватор, який можна підсилити певним зовнішнім стимулюванням з боку адміністрації шкіл та батьків.

Не має сенсу доводити, що таким же чином можна визвати в учнів мотивацію бути здоровими,

якщо знайти порівнянні об'єктивні фактори здоров'я (які визначають, наприклад, працездатність та витривалість, що потрібні для повноцінного життя).

Взагалі факторно-критеріальна кваліметрія надає великі можливості для творчого гнучкого застосування діагностичних моделей, які можна формувати педагогічними колективами в залежності від умов використання. Сьогодні в цьому напрямі робляться лише перші кроки.

Але є ще один напрям підвищення якості шкільної освіти в контексті сприяння самореалізації особистості впродовж життя. Мова йде про надання учням в школі знань, які не застарівають протягом ба-

гатьох років. Це закони, тенденції, закономірності, тобто те, що складає фундаментальні «ядра» знань з кожного предмету, з основ наук. Це принципово важливо як з точки зору продуктивного розвитку аналітично-пізнавальної активності, так і з позиції зниження перевантаження учнів, які сьогодні стають невідниками навчання.

Отже, в контексті реалізації системоутворюючої ідеї, заклади шкільної освіти повинні формувати випускника, який: має високий індекс аналітично-пізнавальної активності [13], добре знає власне «Я» [3], досяг високого рівня засвоєння фундаментальних «ядер» знань з кожного предмету, з основ наук [4] (рис. 2).



Рис. 2. Модель підвищення якості діяльності закладів шкільної освіти згідно з системоутворюючою ідеєю.

6. Можливості реалізації системоутворюючої ідеї в дошкільній освіті.

Дійсно, а що треба надати дітям у дитячому садку, щоб це сприяло їм в майбутньому самореалізуватися в усіх сферах життєдіяльності, і, в першу чергу, професійної?

Автори сподіваються, що немає потреби доводити: в системі дошкільної освіти відсутня альтернатива розвитку аналітично-пізнавальної активності, рівень (індекс) якої можна діагностувати за її проявами вже в родині. Більш того, таке діагностування допоможе підтвердити підозри, що саме в дитячому садку (а також в родині, а потім і в школі) природна пізнавальна активність дітей часто згасає.

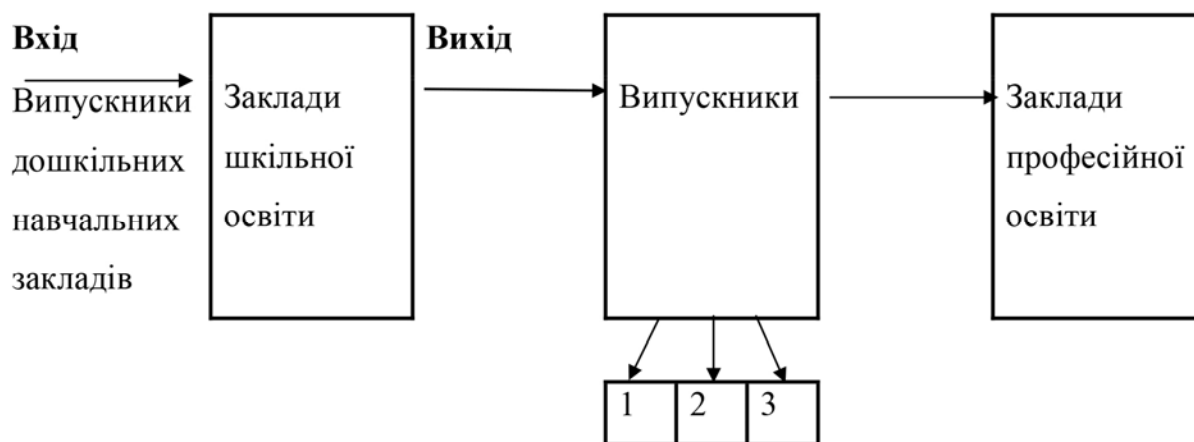
В процесі діагностування аналітично-пізнавальної активності дітей приймають участь батьки та вихователі, а також психологи, які стають головними організаторами діагностичних вимірів на факторно-критеріальній основі. Це певною мірою торкається діагностування різних якостей і здібностей дитини, які відмічаються у картках досягнень особистості, що концентруються у психологів.

Отже, в дошкільній системі освіти сприяння самореалізації особистості впродовж життя стає об'єднуючою ідеєю, біля якої батьки і вихователі

знаходять взаємопорозуміння (в протизагу сьогошньої типовій ситуації, коли батьки і вихователі, а також батьки і вчителі звинувачують один одного).

Крім того, інформація з карток досягнень особистості (в першу чергу, відносно індексу аналітично-пізнавальної активності – АПА), стає послідовним продовженням процесу діагностування в початковій школі. Тобто, дошкільна освіта доповнює і збагачує навчально-виховну роботу в школі. Вона надає вчителям і шкільним психологам початковий «матеріал» для наступних кроків щодо одержання людиноцентричних якісних кінцевих результатів діяльності загальноосвітніх навчальних закладів.

На рис. 3 наведено модель підвищення якості діяльності дошкільних навчальних закладів в контексті сприяння самореалізації особистості впродовж життя, що є системоутворюючою ідеєю модернізації національної системи освіти.

Наступним об'єктом для вивчення можливості сприяння особистості в системі освіти є її завершуючий ступінь, а саме – післядипломна освіта (далі – ПО). Що можуть надати заклади післядипломної освіти дорослим керівникам і фахівцям, щоб сприяти їх самореалізації, в першу чергу, у сфері їх професійної діяльності?



Рис. 3. Модуль підвищення якості діяльності закладів дошкільної освіти згідно з системоутворюючою ідеєю: 1 – індекс аналітично-пізнавальної активності (АПА) на вході, в процесі навчання і виході; 2 – діагностовані прояви особистісних якостей і здібностей кожної дитини (на основі кваліметричних вимірювань), які фіксуються в картках досягнень особистості

Відповідь, на перший погляд може бути тільки одна – задовольняти потребу керівників і фахівців у сучасних професійних знаннях та актуальних вміннях. Це дійсно так в умовах еволюційного розвитку національної системи освіти (далі – НСО), коли ПО може відігравати роль її окремої складової, яка лише опосередковано впливає на кінцеві результати діяльності навчальних закладів різних ступенів.

Але сьогодні мова йде про іншу роль ПО, маючи на увазі необхідність проведення суттєвих трансформацій в суспільстві і освіті на основі фундаментальної ідеології еколюдиноцентризму. Оскільки такі трансформації проводять дорослі, тому саме в підсистемі ПО вони повинні одержати необхідні знання та вміння для їх ефективного використання. В таких умовах роль ПО вже змінюється і вона стає ще і лідером модернізації цих процесів в країні [14].

Проте повернемося до початку наших досліджень, а саме до двох кардинальних питань. На перше питання – що потрібно надати дошкільникам, учням і студентам в освітніх закладах, щоб це сприяло їх самореалізації впродовж життя, певна відповідь вже одержана. Але друге питання: «яким чином зробити так, щоб всі заклади і структури освіти (вірніше, їх персонал, включаючи перших і інших керівників) «працювали на таке сприяння», ще очікує необхідних пояснень.

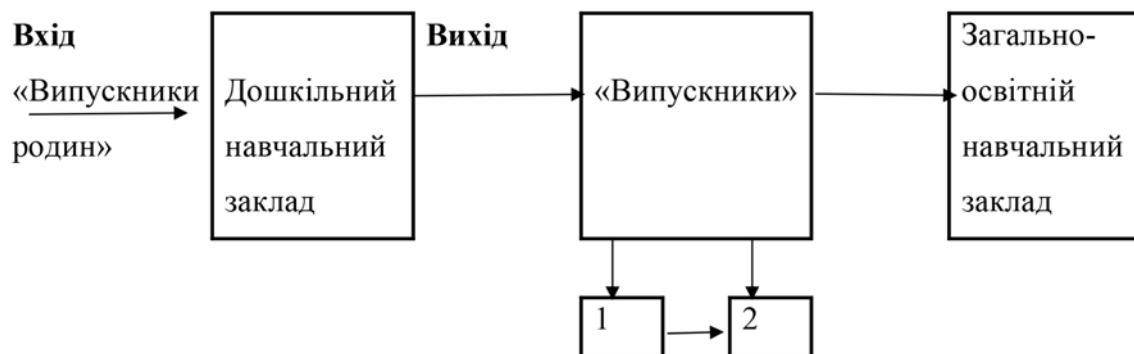
Дійсно, щоб забезпечити здійснення на практиці визначеної вище стратегічної траєкторії модернізації освіти шляхом реалізації системоутворюючої ідеї, треба у всіх навчальних закладах і структурах державного управління переходити на нетрадиційну для нас культуру цільового людиноцентричного управління за кінцевими результатами.

При цьому вся проблема полягає якраз з визначенням кінцевих результатів діяльності всіх вище згадуваних організацій. Саме невизначеність цих результатів робить розмитими цілі, які стають, зазвичай, лише деклараціями, а також джерелом соціальної безповідальності всіх структур державного управління. Така ситуація є підґрунтям для панування всередині організацій культури адміністративного тиску. Ця культура негативно впливає на можливість ефективного використання і розвитку трудового потенціалу в інтересах самореалізації персоналу, часто ігнорує дії закону економії часу та енергії [15].

Невизначеність кінцевих результатів діяльнос-

ті владних структур на місцевому районному, обласному, центральному рівнях державного управління привело до жахливого відчуження інтересів представників управлінської еліти від інтересів громадян, а також до низького запасу соціального капіталу в країні із-за недовіри до влади та інше. Це є джерелом хронічного незадоволення владою та стає перешкодою на шляху ефективних трансформацій в Україні.

Але сьогодні вже визрівають суттєві передумови для переходу на культуру цільового управління в державних структурах, включаючи освітянські. Зокрема, кількісною мірою визначені кінцеві результати діяльності владних структур на всіх рівнях, починаючи з місцевого. Таким показником стає щорічний індекс якості життя громадян (ЯЖГ) сіл, селищ, міст, а потім їх сукупність на рівні району, області, країни в цілому. Не вдаючись в деталі, які досить розкриті в науковій літературі [1], цей індекс ЯЖГ стає інструментом зворотнього зв'язку в системі державного управління. З одного боку, він виражає рівень самореалізації громадян через ступінь задоволення їх потреб, з іншого боку, характеризує ефективність діяльності органів влади на різних рівнях державного управління.

Сьогодні в системі освіти теж визначаються можливості оцінювання кінцевих результатів діяльності навчальних закладів, які вимірюються кількісною мірою і є складовими якості життя громадян. Мова йде, в першу чергу, про індекс аналітично-пізнавальної активності, а також виміряні якості особистості за допомогою факторно-критеріальної кваліметрії. При цьому оцінювання рівня засвоєння фундаментальних «ядер» знань може здійснюватися як на кваліметричній основі, так і традиційними засобами (з поступовим переходом на кваліметрію).

Отже, порівняння вимірних параметрів на вході в навчальний заклад і на виході у випускників дає чітке уявлення про ефективність діяльності кожного без виключення освітянського закладу. Позитивна динаміка буде характеризувати вклад персоналу і керівника в досягненні конкретних цілей підвищення у дошкільників, учнів і студентів індексу АПА, рівня самопізнання власного «Я», рівня засвоєння «ядер» знань в контексті сприяння самореалізації особистості впродовж життя (тільки при підготовці конкурентоспроможних випускників у ВНЗ порівняння здійс-

нюються з професійним стандартом – паспортом компетентностей).

Після визначення кінцевих результатів діяльності виникає, нарешті, можливість видіти від культури адміністративного тиску всередині організації і перейти до культури цільового управління персоналом на основі закону економії часу і енергії. Тобто, всі дії учасників навчально-виховного (освітнього) процесу всередині навчальних закладів вже можуть бути підкорені досягненню цих цілей на основі зворотного зв'язку.

Таким чином, формується саме системне управління, коли взаємодія всіх елементів і частин здійснюється в певній цілісності, чи, іншою мовою, в соціальних системах підкорюються досягненню кінцевих результатів.

В таких умовах виникають можливості побудувати системне управління персоналом з використанням переваг синергізму на основі технології цілеорієнтованої мотивації [12].

Очевидно, не має сенсу доводити: якщо будувати саме системне управління освітою, тоді всі органи державного управління в цій галузі, починаючи з районних відділів освіти і завершуючи міністерством, також мають досягати вищезазначених цілей по районах, областях, країні в цілому. Налагодження зворотного зв'язку, що є фундаментальним принципом кібернетики, дасть змогу все розставити за «своїми» місцями. Крім того, це зможе об'єднати зусилля батьків, вихователів, вчителів, директорів і ректорів, всіх управлінців освітянської галузі для реалізації ідеології еколюдиноцентризму в такій надважливій і масштабній сфері організації суспільства, якою є національна система освіти. Саме ця сфера може стати піонером модернізації всієї України і спрямувати країну на шлях дійсно глибоких демократичних змін та сучасних якісних перетворень.

7. Висновки

Автори статті погоджуються з думкою Б. Гаврилишина щодо якості діючої владної еліти в Україні, але з однією ремаркою. Ця еліта стає псевдоелітою, в першу чергу, тому, що не знає, що робити для Країни, бо вона некомпетентна в галузі системного управління. В такому випадку цілком природно, що особисті інтереси превалюють над державними при недостатньому внутрішньому рівні моральності.

Тому вирішення проблеми кардинальної модернізації національної системи освіти на основі розповсюдження ідеології еколюдиноцентризму стає стратегічним напрямом виходу України із затяжної системної кризи. Але це можливо лише при умові переходу всіх структур державного управління на культуру цільового управління за кінцевими результатами. Такими кінцевими результатами повинен стати рівень якості життя громадян (ЯЖГ), постійне підвищення якого стає стратегічною ціллю діяльності органів влади.

Досягати таких стратегічних цілей неможливо без «допомоги» модернізованої діяльності навчальних закладів всіх ступенів. Наскрізна цілеорієнтація діяльності цих закладів та державних управлінських структур освіти на сприяння самореалізації особистості

впродовж життя (в рамках загальнолюдської моралі і національної свідомості) є системоутворюючою ідеєю технологічної модернізації національної системи освіти.

Треба засвоїти і взяти до уваги одну істину: якщо дитина, а потім і доросла людина буде мати високий індекс аналітично-пізнавальної активності на базі фундаментальних «ядер» знань, вона самостійно чи за допомогою наставників, яких знайде сама, буде постійно мати необхідні їй знання та володіти актуальними вміннями та компетентностями. Така доросла людина, яка ще буде добре знати власне «Я», завжди буде конкурентоспроможною завдяки високій конкурентоздатності.

Література

1. Дмитренко, Г. А. Людиноцентрична система державної системи управління в Україні: утопія чи шанс [Текст]: монографія / Г. А. Дмитренко, О. Л. Ануфрієва, Т. І. Бурлаєнко та ін.; за заг. ред. Г. А. Дмитренко. – К.: ДКС – центр, 2014. – 240 с.
2. Сергеева, Л. М. Управління організаційно-освітніми змінами в інституційному середовищі професійного навчального закладу [Текст] / Л. М. Сергеева, М. О. Кириченко // ScienceRise. – 2016. – Т. 1, № 5 (18). – С. 27–32. doi: 10.15587/2313-8416.2016.59152
3. Дмитренко, Г. А. Трансформація культури управління трудовим потенціалом організації у контексті необхідних модернізаційних змін в Україні [Текст] / Г. А. Дмитренко // Україна: аспекти праці. – 2015. – № 6. – С. 37–44.
4. Закон України «Про освіту» [Текст]. – Верховна Рада України, 1991. – Режим доступу: <http://zakon5.rada.gov.ua/laws/show/1060-12>
5. Дмитренко, Г. А. Інноваційна методологія модернізації національної системи освіти в контексті ідеології еколюдиноцентризму [Текст] / Г. А. Дмитренко, В. Г. Солодков // Вісник післядипломної освіти. – К.: Атополгруп, 2015. – Вип. 14. – С. 41–51.
6. Дмитренко, Г. А. Еколюдиноцентризм і системний підхід до модернізації національної системи освіти [Текст] / Г. А. Дмитренко // Післядипломна освіта в Україні. – 2015. – № 1 (36). – С. 22–25.
7. Закон України «Про вищу освіту» [Текст]. – Верховна Рада України, 2004. – Режим доступу: <http://zakon5.rada.gov.ua/laws/show/1556-18>
8. Кремень, В. Г. Філософія національної ідеї. Людина. Світ. Соціум. [Текст] / В. Г. Кремень. – К.: Грамота, 2007. – 576 с.
9. Дмитренко, Г. А. Підвищення якості професійної освіти: підготовка конкурентоспроможного випускника [Текст]: монографія / Г. А. Дмитренко, С. В. Мудрая, В. В. Медведь, М. О. Кримова. – Київ – Севастополь: Вид-во «Мистецтво», 2013. – 336 с.
10. Сковорода, Г. Повне зібрання творів. Т. 1-2 [Текст] / Г. Сковорода. – К.: Наукова думка, 1973. – 532 с., 576 с.
11. Кремень, В. Г. Філософія людиноцентризму в освітньому просторі [Текст] / В. Г. Кремень. – 2-ге вид. – К.: Знання України, 2011. – 520 с.
12. Дмитренко, Г. А. Управління персоналом організації з використанням переваг синергізму [Текст]: навч. пос. / Г. А. Дмитренко, О. Г. Шевчик, Я. А. Лукьянчук, В. В. Медведь; за заг. ред. Г. А. Дмитренко. – К.: Інститут обдарованої дитини НАПН України, 2015. – 162 с.
13. Нація має майбутнє, якщо в неї є план на завтра [Текст]. – Віче. – 2016. – № 1-2. – С. 28–29.
14. Дмитренко, Г. А. Людиноцентризм освіти в контексті підвищення якості трудового потенціалу [Текст]:

монографія / Г. А. Дмитренко, Т. Л. Ріктор. – К.: «Дорадо Друк», 2012. – 296 с.

15. Дмитренко, Г. А. Післядипломна освіта як реалізатор людино-центричної модернізації національної системи освіти [Текст] / Г. А. Дмитренко // Післядипломна освіта. – 2015. – № 2 (37). – С. 3–9.

References

1. Dmytrenko, G. A., O. L. Anufrijeva, Burlajenko, T. I. et. al; Dmytrenko, G. A. (Ed.) (2014). Ljudynocentrychna systema derzhavnoi' systemy upravlinnja v Ukraini: utopija chy shans. Kyiv: DKS – centr, 240.

2. Sergejeva, L. M., Kyrychenko, M. O. (2016). Managing organizational and educational changes in vocational institutional environment. ScienceRise, 1/5 (18), 27–32. doi: 10.15587/2313-8416.2016.59152

3. Dmytrenko, G. A. (2015). Transformacija kul'tury upravlinnja trudovym potencialom organizacii' u konteksti neobhidnyh modernizacijnyh zmin v Ukraini. Ukrain'a: aspekty praci, 6, 37–44.

4. Zakon Ukrainy «Pro osvitu» (1991). Verhovna Rada Ukrainy. Available at: <http://zakon5.rada.gov.ua/laws/show/1060-12>

5. Dmytrenko, G. A., Solodkov, V. G. (2015). Innovacijna metodologija modernizacii' nacional'noi' systemy osvity v konteksti ideologii' ekoljudynocentryzmu. Visnyk pisljadypломnoi' osvity. Kyiv: Atopolgrup, 14, 41–51.

6. Dmytrenko, G. A. (2015). Ekoljudynocentryzm i

systemnyj pidhid do modernizacii' nacional'noi' systemy osvity. Pisljadypломna osvita v Ukraini, 1 (36), 22–25.

7. Zakon Ukrainy «Pro vyshhu osvitu» (2004). Verhovna Rada Ukrainy. Available at: <http://zakon5.rada.gov.ua/laws/show/1556-18>

8. Kremen', V. G. (2007). Filosofija nacional'noi' idei'. Ljudyna. Svit. Socium. Kyiv: Gramota, 576.

9. Dmytrenko, G. A., Mudraja, S. V., Medved', V. V., Krymova, M. O. (2013). Pidvyshhennja jakosti profesijnoi' osvity: pidgotovka konkurentospromozhnogo vypusknyka. Kyiv – Sevastopol: Vyd-vo «Mystje», 336.

10. Skovoroda, G. (1973). Povne zibrannja tvoriv. Vol. 1-2. Kyiv: Naukova dumka, 532, 576.

11. Kremen', V. G. (2011). Filosofija ljudynocentryzmu v osvitr'omu prostori. Kyiv: Znannja Ukrainy, 520.

12. Dmytrenko, G. A., Shevchyk, O. G., Luk'janchuk, Ja. A., Medved', V. V.; Dmytrenko, G. A. (Ed.) (2015). Upravlinnja personalom organizacii' z vykorystannjam per-evag synergizmu. Kyiv: Instytut obdarovanoi' dytyny NAPN Ukrainy, 162.

13. Nacija maje majbutnje, jakshho v nei' je plan na zavtra (2016). Viche, 1-2, 28–29.

14. Dmytrenko, G. A., Riktor, T. L. (2012). Ljudynocentryzm osvity v konteksti pidvyshhennja jakosti trudovogo potencialu. Kyiv: «Dorado Druk», 296.

15. Dmytrenko, G. A. (2015). Pijasljadypломna osvita jak realizator ljudyno- centrychnoi' modernizacii' nacional'noi' systemy osvity. Pisljadypломna osvita, 2 (37), 3–9.

*Рекомендовано до публікації д-р пед. наук, професор Отич О. М.
Дата надходження рукопису 15.03.2016*

Кириченко Микола Олексійович, кандидат педагогічних наук, доцент, професор кафедри державної служби і менеджменту освіти, ДВНЗ «Університет менеджменту освіти» НАПН України, вул. Січових Стрільців, 52-А, м. Київ, Україна, 04053
E-mail : kmumo@i.ua

Дмитренко Геннадій Анатолійович, доктор економічних наук, професор, кафедра державної служби і менеджменту освіти, ДВНЗ «Університет менеджменту освіти» НАПН України, вул. Січових Стрільців, 52-А, м. Київ, Україна, 04053
E-mail : dmitrenko2000@meta.ua